

HI-POWER[®] MACHINE LIFTING

High Power Hydraulic Heavy Duty , High Performance , The Best Solution for all Industries

ไฮ-เพาเวอร์ แมชชีนลิฟต์ดึง ชุดแม่แรงยกเครื่องจักรหนัก Toe Jack for Machine & Equipment Lifting คุณภาพดีเยี่ยม

HI-POWER[®] PROFESSIONAL HYDRAULIC HEAVY LOAD LIFTING with TOE LIFTING

ไฮ-เพาเวอร์ แมชชีนลิฟต์ดึง ชุดแม่แรงไฮดรอลิก ทรงพลัง ทุกชิ้นส่วนผลิตจากวัสดุดีเยี่ยม โครงสร้างแข็งแรงทนทาน เหล็กอย่างดี Alloy Steel Forming คุณภาพดีเยี่ยม สำหรับ งานติดตั้งเครื่องจักร งานก่อสร้าง งานยกเครื่องจักรโรงงานอุตสาหกรรมหนัก สะดวกผ่อนแรง คุ่มค่าทุกรูปแบบการใช้งาน ปลอดภัยสุดยอด ด้วย Safety Valve and Overload Protection ในทุกรุ่น ประสิทธิภาพดีเยี่ยม โยกในตัว ใช้งานได้ทันที

- High-grade Material & Height Streght Toe-Lift by Alloy Steel Forming.
- Carcon Steel Base with automatic welding make efficiency liting.
- Chromed Plated Plunger resists corrosion.

NEW MODERN COLOR : METALIC GOLD



MHL-5 MHL-10 MHL-20 MHL-30 MHL-50

MODEL	Lifting Load Capacity		Lifting Height ระยะยกสูง STROKE (mm.)	ขนาดตัวข้าง DIMENSION TOE LIFT			ขนาดยกตรงด้านบน DIMENSION Head Top Lift		Base Dimension (mm.) L x W	Plunger Diameter (mm.) J	Weight (kgs.)
	TOP HEAD Lifting Load ยกสูง Head	TOE Lifting Load ยกสูง TOE		Min. Toe Height ต่ำสุด (mm.) K	ยกสูงตรงจุดจากพื้น Max. Toe Height (mm.) K + Stroke	ขนาดฐาน ขนาดตัวข้าง TOE BASE (mm.) L1 x W1	Min. Top Height ต่ำสุด (mm.) A	ยกบนสูงจากพื้น Max. Top Height (mm.) B			
	tons	tons									
MHL-5	5 ตัน	2.5 ตัน	117	16	133	69x45	228	345	130x125	29	8.5
MHL-10	10 ตัน	5 ตัน	147	22	169	98x53	262	428	235x186	42	20.0
MHL-20	20 ตัน	10 ตัน	152	25	177	123x60	310	462	251x241	55	31.5
MHL-30	30 ตัน	15 ตัน	155	28	183	149x60	330	485	273x262	62	44.0
MHL-50	50 ตัน	25 ตัน	155	40	195	190x75	370	528	280x340	85	88.5

ไฮ-เพาเวอร์ แมชชีนโรลเลอร์สเก็ต HI-POWER Heavy-Duty CaterRoller Load Skates

ชุด Load Skates ครบชุด เหมาะกับงานติดตั้ง เคลื่อนย้ายเครื่องจักรหนัก 20 TONS / 30 TONS / 60 TONS
4 ea.x Load Skates/ 2 ea.x Turntable Swivals./ 2 ea.x Leveling Plates มีตามลากครบ พร้อมกล่องเหล็กอย่างดี



MODEL	Lifting Load Capacity	Weight Total set (kgs.)
HRS-20	20 tons	50.0
HRS-30	30 tons	58.0
HRS-60	60 tons	92.0

ไฮ-เพาเวอร์ CROWBAR ด้ามจับ 3 ตัน 5 ตัน

ด้ามจับเพื่อใช้งานก่อสร้าง และงานอุตสาหกรรมหนักโดยเฉพาะ

MODEL	HCB-3	HCB-5
Load Capacity	3 TONS	5 TONS
Length	1400 mm.	1500 mm.
Max. Skate Height	136 mm.	155 mm.
Roller Dimension	62 x 50 mm.	72 x 75 mm
Net weighting	8 kgs.	11 kgs.

KuDos

ชุดถังไฮดรอลิก

MFS-8

HYFS-8



HI-POWER[®]

HI-POWER MACHINE LIFTING

ไฮ-เพาเวอร์ CROWBAR ตามังค์ 3 ตัน 5 ตัน

ตามังค์เพื่องานก่อสร้าง และงานอุตสาหกรรมหนักโดยเฉพาะ



MODEL	HCB-3	HCB-5
Load Capacity	3 TONS	5 TONS
Length	1400 mm.	1500 mm.
Max. Skate Height	136 mm	155 mm
Roller Dimension	62 x 50 mm.	72 x 75 mm
Net weighting	8 kgs.	11 kgs.

**P S Victory System
Enterprise**

HI-POWER[®]

Roller crowbar **HCB series**

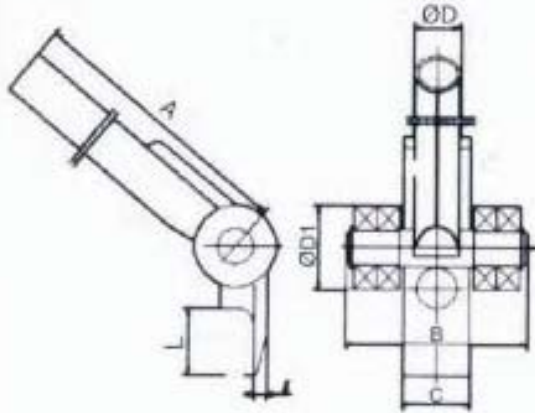

Model		Heavy Load	
		HCB-3	HCB-5
Capacity	t	3 TONS	5 TONS
	A	1400	1530
尺寸(mm) Dimensions	B	136	155
	C	50	65
	D	34	38
	L	46	55
	D1	62	72
	l	11	13
	Net weight	kg	8

HI-POWER[®]